

- AZULEJO 10 x 10cm NA COR AZUL-CEU (PISO) 30x30cm REJUNTADO COM REJUNTAMIX AZUL
- ESPAÇO ENTRE RAIOS 0,90x0,90m CORTADO DE ACORDO COM OS ANGULOS GRES PORCELANATO VESÚVIO ANTE ERRAPANTE, JUNTA SECA (RETIFICADA)
- PISO QUIOSQUES EM CERÂMICA 30x30cm PIA COR BEGE OU SIMILAR JUNTA SECA
- DEGRAUS CURVADOS EM GRANITO CINZA PRATA COM SULCOS DE 1x cm (ANTE DERRAPANTE) A 5cm DA BORDA
- PASSAGEM DE NÍVEL DE PEDESTRES COM TINTA NOVA COR PIGMENTADA VERMELHA COM FAIXAS RETANGULARES BRANCAS 0,40x3,00m

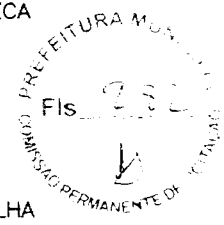

APPROVO

*[Handwritten signature]*  
 ENG.º REG. Nº 13395D  
 CRP 13334348

PROPRIETÁRIO

PROJETO JOSIMAR RODRIGUES CAU A5E850-3

**OBSERVAÇÃO:**

- 1 - OS DIREITOS AUTORAIS DESTES PROJETO SÃO RESERVADOS POR QUANTO SEU USO INDEVIDO É DESAUTORIZADO E ESTÁ SUJEITO A PENALIZAÇÃO
- 2 - É VETADA A REPRODUÇÃO DESTES PROJETO PARA OUTRO FIM, OU NÃO O DE EXECUÇÃO DO MESMO, PELO CLIENTE, NESTE ENDEREÇO AO CONTRATO FIRMADO ENTRE AMBAS AS PARTES.
- 3 - QUALQUER MODIFICAÇÃO NESTE PROJETO DEVE SER COMUNICADA COM ANTECEDÊNCIA E AUTORIZADA PELO ARQUITETO

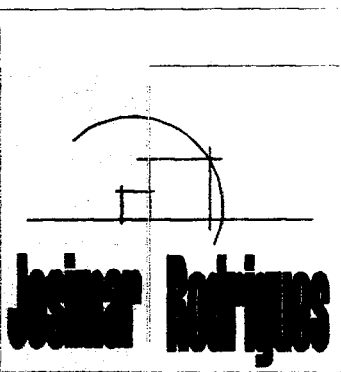

ARQUITETURA e URBANISMO

ARQ. e URB. JOSIMAR RODRIGUES CAU A5E850-3

RUA CLOTÁRIO AGUIAR ARAÚJO, 370, JUNCO, SOBRAL-CE, BRASIL 62041-150

[josimar-arquitetura@hotmail.com](mailto:josimar-arquitetura@hotmail.com)

fone (085) 9232 7309

fone (085) 9496 9167

ASSOCIADO



ASSOCIAÇÃO BRASILEIRA DOS ESCRITÓRIOS DE ARQUITETURA

CLIENTE

PREFEITURA DE MONSENHOR TABOSA

CNPJ: 07.613.989/0001-05

ENDEREÇO:

PRAÇA DA MATRIZ, s/n, CENTRO, MONSENHOR TABOSA-CE

PROJETO:

PRAÇA 7 DE SETEMBRO

ÁREA TERRENO: 1.864,24m<sup>2</sup>

ÁREA CONSTRUÍDA: 317,00m<sup>2</sup>

CONTEÚDO:

PLANTA BAIXA

ÁREA AMPLIADA: 130,05m<sup>2</sup>

ÁREA COBERTA: 301,30m<sup>2</sup>

DATA

SETEMBRO/2019

ESCALA:

1/100

PRANCHA

01

OPERADOR DE CAD

Kelli Nepomuceno

PLANO

PROJETO EXECUTIVO

05

ESCALA PLOT. 1000=100  
 LAYER  
 COR Nº  
 1  
 2  
 3  
 4  
 5  
 6  
 7  
 8  
 9  
 111  
 141

P04

382121.29

9470493.11

- O REFERIDO LEVANTAMENTO FOI FEITO UTILIZANDO O DATUM IBGE SIBRAS 2000



PROPRIETÁRIO

PROJETO JOSIMAR RODRIGUES CAU A55850-8

Eng. Civil JOSIMAR RODRIGUES  
 RNP 010234348

**OBSERVAÇÃO:**

- 1 - OS DIREITOS AUTORAIS DESTES PROJETOS SÃO RESERVADOS POR LEI, SEU USO INDEVIDO É DESAUTORIZADO E ESTÁ SUJEITO A PENALIZAÇÃO
- 2 - É VETADA A REPRODUÇÃO DESTES PROJETOS, PARA OUTRO FIM, QUE NÃO O DE EXECUÇÃO DO MESMO, PELO CLIENTE, NESTE ENDEREÇO AO CONTRATO FIRMADO ENTRE AMBAS AS PARTES.
- 3 - QUALQUER MODIFICAÇÃO NESTE PROJETO DEVE SER COMUNICADA COM ANTECEDÊNCIA E AUTORIZADA PELO ARQUITETO

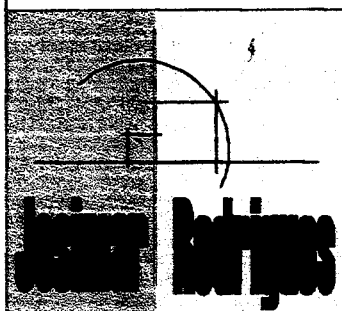
**ARQUITETURA e URBANISMO**

ARQ. e URB. JOSIMAR RODRIGUES CAU A55850-8

RUA CLOTÁRIO AGUIAR ARAÚJO, 370, JUNCO,  
SOBRAL-CE, BRASIL 62041-150

josimar-arquitetura@hotmail.com

fone (085) 9232 7308

fone (085) 9696 9167

ASSOCIADO

ASSOCIAÇÃO  
BRASILEIRA DOS  
ESCRITÓRIOS DE  
ARQUITETURA

CLIENTE:

**PREFEITURA DE MONSENHOR TABOSA**

CNPJ.: 07.893.969/0001-05

ENDEREÇO:

PRAÇA DA MATRIZ, 576, CENTRO, MONSENHOR TABOSA-CE

PROJETO:

PRAÇA 7 DE SETEMBRO

ÁREA TERRENO: 1.864,24m<sup>2</sup>ÁREA CONSTRUÍDA: 317,00m<sup>2</sup>

CONTEÚDO:

LEVANTAMENTO  
PLANIALTIMÉTRICOÁREA AMPLIADA: 130,05m<sup>2</sup>ÁREA COBERTA: 301,30m<sup>2</sup>

DATA:

SETEMBRO/2019

ESCALA:

1/100

PRANCHA

01

OPERADOR DE CAD.:

Kel Nepomuceno

ETAPA:

PROJETO EXECUTIVO

05

ESCALA PLOT. 1000=100

B C

- AZULEJO 10 x 10cm NA COR AZUL DEU (PEÇAS 30x30cm) REJUNTADO COM REJUNTAMIX AZUL
- ESPAÇO ENTRE RAIOS 0,90x0,90m COBERTO DE ACORDO COM OS ÂNGULOS GRES PORCELANATO VESÚVIO ANTE ERRAPANTE, JUNTA SECA (RETRICADA)
- PISO QUIOSQUES EM CERÂMICA 30x30cm P14 COR BEGE OU SIMILAR JUNTA SECA
- DEGRAUS CURVADOS EM GRANITO CINZA PRATA, COM 3 SULCOS DE 1x1x1cm REBAIXADOS EM CADA PEÇA DE GRANITO DO DEGRAU A 5cm DA BORDA
- PASSAGEM DE NÍVEL DE PEDESTRES COM TINTA NOVA COR PIGMENTADA VERMELHA COM FAIXAS RETANGULARES BRANCAS 0,40x3,00m
- PISO RAMPA PEDESTRE REVESTIDO EM PISO MOEDA EMBORFACHADO 50x50cm NA COR VERDE



APROVO

PROPRIETÁRIO

PROJETO JOSIMAR RODRIGUES CAU A55850-8

Eng. Civil JOSIMAR RODRIGUES  
RNP 100.34348

**OBSERVAÇÃO:**

- 1 - OS DIREITOS AUTORAIS DESTES PROJETOS SÃO RESERVADOS POR LEI, SEU USO INDEVIDO É DESAUTORIZADO E ESTÁ SUJEITO À PENALIZAÇÃO
- 2 - É VETADA A REPRODUÇÃO DESTES PROJETOS, PARA OUTRO FIM, QUE NÃO O DE EXECUÇÃO DO MESMO, PELO CLIENTE, NESTE ENDEREÇO AO CONTRATO FIRMADO ENTRE AMBAS AS PARTES.
- 3 - QUALQUER MODIFICAÇÃO NESTE PROJETO DEVE SER COMUNICADA COM ANTECEDÊNCIA E AUTORIZADA PELO ARQUITETO

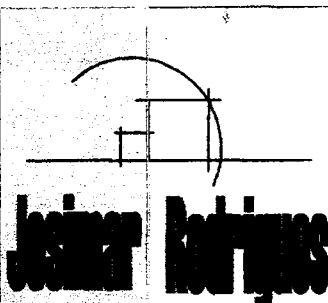

ARQUITETURA e URBANISMO

ARQ. e URB. JOSIMAR RODRIGUES CAU A55850-8

RUA CLOTÁRIO AGUIAR ARAÚJO, 370, JUNCO,  
SOBRAL-CE, BRASIL 62041-150

josimar-arquitetura@hotmail.com

fone (088) 9232 7308

fone (088) 9696 9167

ASSOCIADO



ASSOCIAÇÃO  
BRASILEIRA DOS  
ESCRITÓRIOS DE  
ARQUITETURA

CLIENTE:

PREFEITURA DE MONSENHOR TABOSA

CNPJ.: 07.693.989/0001-05

ENDEREÇO:

PRAÇA DA MATRIZ, s/n, CENTRO, MONSENHOR TABOSA-CE

PROJETO:

PRAÇA 7 DE SETEMBRO

ÁREA TERRENO: 1.864,24m<sup>2</sup>

ÁREA CONSTRUÍDA: 317,00m<sup>2</sup>

CONTEÚDO:

PLANTA BAIXA

ÁREA AMPLIADA: 130,05m<sup>2</sup>

ÁREA COBERTA: 301,30m<sup>2</sup>

DATA:

SETEMBRO/2019

ESCALA:

1/100

PRANCHA

01

OPERADOR DE CAD.

Keli Nepomuceno

ETAPA:

PROJETO EXECUTIVO

05

ESCALA PLOT. 1000=100

LAYER	COR	Nº
1		
2		
3		
4		
5		
6		
7		
8		
9		
111		
141		



APPROVO

Handwritten signature and stamp of the Municipality of Monsenhor Tabosa, dated 07/09/2019.

PROPRIETÁRIO

PROJETO JOSIMAR RODRIGUES CAU A55850-8

OBSERVAÇÃO:

- 1 - OS DIREITOS AUTORAIS DESTA PROJETO SÃO RESERVADOS POR LEI, SEU USO INDEVIDO É DESAUTORIZADO E ESTÁ SUJEITO A PENALIZAÇÃO
2 - É VETADA A REPRODUÇÃO DESTA PROJETO, PARA OUTRO FIM, QUE NÃO O DE EXECUÇÃO DO MESMO, PELO CLIENTE, NESTE ENDEREÇO AO CONTRATO FIRMADO ENTRE AMBAS AS PARTES.
3 - QUALQUER MODIFICAÇÃO NESTE PROJETO DEVE SER COMUNICADA COM ANTECEDÊNCIA E AUTORIZADA PELO ARQUITETO



ARQUITETURA e URBANISMO
ARO. e URB. JOSIMAR RODRIGUES CAU A55850-8

RUA CLOTÁRIO AQUAR ARAGUO, 370, JUNCO, SOBRAL-CE, BRASIL 62041-150

josimar-arquitetura@hotmail.com
fone (088) 9232 7308
fone (088) 9696 9167



CLIENTE: PREFEITURA DE MONSENHOR TABOSA
CNPJ: 07.691.989/0001-05

ENDEREÇO: PRAÇA DA MATRIZ, s/n, CENTRO, MONSENHOR TABOSA-CE

Table with project details: PROJETO (PRAÇA 7 DE SETEMBRO), CONTEUDO (PLANTA SEMI ENTERRADO), DATA (SETEMBRO/2019), ESCALA (1/100), PRANCHA (02), AREA TERRENO (1.864,24m2), AREA CONSTRUIDA (300,00m2), AREA AMPLIADA (130,05m2), AREA COBERTA (283,52m2).

OPERADOR DE CAD.: Keli Nepomuceno
ETAPA: PROJETO EXECUTIVO
PRANCHA: 05

Vertical text on the left margin: PREFEITURA, CHIVA, PROPRIETARIO, ESCALA: 1:100, 1:200, 1:500, 1:1000, 1:2000, 1:5000, 1:10000, 1:20000, 1:50000, 1:100000, 1:200000, 1:500000, 1:1000000.



APROVADO

PROPRIETÁRIO

PROJETO JOSIMAR RODRIGUES CAU A5589-0-B

**OBSERVAÇÃO:**

- 1 - OS DIREITOS AUTORAIS DESTES PROJETOS SÃO RESERVADOS POR LEI SEU USO INDEVIDO E DESAUTORIZADO E ESTÁ SUJEITO A PENALIZAÇÃO
- 2 - É VETADA A REPRODUÇÃO DESTES PROJETOS, PARA OUTRO FIM, QUE NÃO O DE EXECUÇÃO DO MESMO, PELO CLIENTE, NESTE ENDEREÇO AO CONTRATO FIRMADO ENTRE AMBAS AS PARTES.
- 3 - QUALQUER MODIFICAÇÃO NESTE PROJETO DEVE SER COMUNICADA COM ANTECEDÊNCIA E AUTORIZADA PELO ARQUITETO

CLIENTE:

PREFEITURA DE MONSENHOR TABOSA  
CNPJ. 07.693.989/0001-05

ENDEREÇO:

PRAÇA DA MATRIZ, s/n, CENTRO, MONSENHOR TABOSA-CE

PROJETO:

PRAÇA 7 DE SETEMBRO

ÁREA TERRENO: 1.864,24m<sup>2</sup>

ÁREA CONSTRUÍDA: 300,00m<sup>2</sup>

CONTEÚDO:

CORTE AA, BB

ÁREA AMPLIADA: 130,05m<sup>2</sup>

ÁREA COBERTA: 283,52m<sup>2</sup>

ARQUITETURA e URBANISMO

ARC. e URB. JOSIMAR RODRIGUES CAU A5589-0-B

RUA CLOTÁRIO AGUIAR ARAÚJO, 370, JUNCO,  
SOBRAL-CE, BRASIL 62041-150

[josimar-arquitetura@hotmail.com](mailto:josimar-arquitetura@hotmail.com)

fone (088) 9232 7308

fone (088) 9696 9167

ASSOCIADO



ASSOCIAÇÃO  
BRASILEIRA DOS  
ESCRITÓRIOS DE  
ARQUITETURA

DATA:

SETEMBRO/2019

ESCALA:

1/100

PRANCHA

03

OPERADOR DE CAD.

Keli Nepomucenc

ETAPA:

PROJETO EXECUTIVO

05

LAYER	COR	Nº	PEN	WIDTH
1			1.00	
2			0.50	
3			0.30	
4			0.15	
5			0.70	
6			0.15	
7			0.20	
8			0.10	
9			0.10	
111			COLOR	
141			COLOR	

IPHAN

OBRA

PREFEITURA

PROPRIETARIO



APROVO

PROPRIETÁRIO

PROJETO JOSIMAR RODRIGUES CAU A55850-8

*[Handwritten signature]*  
 REG. URB. - TABOSA - CE - 133950  
 INSP. 60334848

**OBSERVAÇÃO:**

- 1 - OS DIREITOS AUTORAIS DESTES PROJETO SÃO RESERVADOS POR LEI, SEU USO INDEVIDO É DESAUTORIZADO E ESTÁ SUJEITO A PENALIZAÇÃO
- 2 - É VETADA A REPRODUÇÃO DESTES PROJETO, PARA OUTRO FIM, QUE NÃO O DE EXECUÇÃO DO MESMO, PELO CLIENTE, NESTE ENDEREÇO AO CONTRATO FIRMADO ENTRE AMBAS AS PARTES.
- 3 - QUALQUER MODIFICAÇÃO NESTE PROJETO DEVE SER COMUNICADA COM ANTECEDÊNCIA E AUTORIZADA PELO ARQUITETO

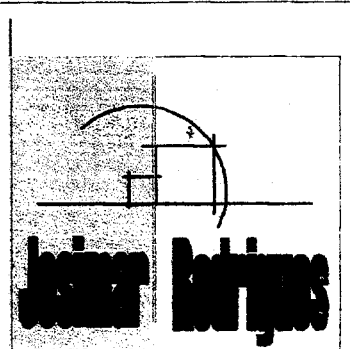

**ARQUITETURA e URBANISMO**  
 ARQ. e URB. JOSIMAR RODRIGUES CAU A55850-8

RUA CLOTÁRIO AGUIAR ARAÚJO, 376, JUNCO,  
 SOBRAL-CE, BRASILE 82041-150

**josimar-arquitetura@hotmail.com**  
 fone (088) 9232 7308  
 fone (088) 9696 9147

**ASSOCIADO**  
**AS BÉA** ASSOCIAÇÃO BRASILEIRA DOS ESCRITÓRIOS DE ARQUITETURA

CLIENTE:  
**PREFEITURA DE MONSENHOR TABOSA**  
 CNPJ.: 07.693.989/0001-05

ENDEREÇO:  
 PRAÇA DA MATRIZ, s/n, CENTRO, MONSENHOR TABOSA-CE

PROJETO:  
 PRAÇA 7 DE SETEMBRO

ÁREA TERRENO: 1.864,24m<sup>2</sup>

ÁREA CONSTRUÍDA: 300,00m<sup>2</sup>

CONTEÚDO:  
 CORTE CC, DD, EE

ÁREA AMPLIADA: 130,05m<sup>2</sup>

ÁREA COBERTA: 283,52m<sup>2</sup>

DATA:  
 SETEMBRO/2019

ESCALA:  
 1/100

PRANCHA	
04	
	05

OPERADOR DE CAD.:  
 Keli Nepomuceno

ETAPA:  
 PROJETO EXECUTIVO

ESCALA PLOT. 1000=100

LAYER
CDR N
1
2
3
4
5
6
7
8
9
111
141



APROVO

PROPRIETÁRIO

PROJETO JOSIMAR RODRIGUES CAU 455850-8

*[Handwritten signature and stamp]*

**OBSERVAÇÃO:**

- 1 - OS DIREITOS AUTORAIS DESTES PROJETOS SÃO RESERVADOS POR LEI, SEU USO INDEVIDO É DESAUTORIZADO E ESTÁ SUJEITO A PENALIZAÇÃO
- 2 - É VETADA A REPRODUÇÃO DESTES PROJETOS, PARA OUTRO FIM, QUE NÃO O DE DEDUÇÃO DO MESMO, PELO CLIENTE, NESTE ENDEREÇO AO CONTRATO FIRMADO ENTRE AMBAS AS PARTES.
- 3 - QUALQUER MODIFICAÇÃO NESTE PROJETO DEVE SER COMUNICADA COM ANTECEDÊNCIA E AUTORIZADA PELO ARQUITETO

IP-HAN

OPERA

PREFEITURA

INDICADÓRIO

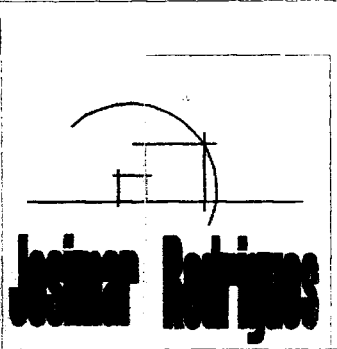

ARQUITETURA e URBANISMO

ARG. e URB. JOSIMAR RODRIGUES CAU 455850-8

RUA CLOTÁRIO AGUIAR ARAGUO, 370, JUNCO, SOBRAL-CE, BRASIL 82041-150

[josimar-arquitetura@hotmail.com](mailto:josimar-arquitetura@hotmail.com)  
 fone (088) 9232 7308  
 fone (088) 9696 9167



CLIENTE:

PREFEITURA DE MONSENHOR TABOSA  
 CNPJ.: 07.693.989/0001-05

ENDEREÇO:

PRAÇA DA MATRIZ, s/n, CENTRO, MONSENHOR TABOSA-CE

PROJETO:

PRAÇA 7 DE SETEMBRO

ÁREA TERRENO: 1.864,24m<sup>2</sup>

ÁREA CONSTRUÍDA: 300,00m<sup>2</sup>

CONTEÚDO  
 ELEVações

ÁREA AMPLIADA: 130,05m<sup>2</sup>

ÁREA COBERTA: 263,52m<sup>2</sup>

DATA:

SETEMBRO/2019

ESCALA:

1/100

FRANCHA

05

OPERADOR DE CAD:

Keli Nepomuceno

ETAPA:

PROJETO EXECUTIVO

05

ESCALA PLOT. 1000=100

LAYER	CDR. Nº
1	
2	
3	
4	
5	
6	
7	
8	
9	
111	
141	



APROVO

PROPRIETÁRIO

PROJETO JOSIMAR RODRIGUES CAU A55850-8

ENGENHEIRO JOSÉ ESTEVÃO  
 ENG. CIVIL - CREA-CE 39355-0  
 RNP 060334348

**OBSERVAÇÃO:**

- 1 - OS DIREITOS AUTORAIS DESTES PROJETO SÃO RESERVADOS POR ELI, SEU USO INDEBIDO É DESAUTORIZADO E ESTÁ SUJEITO A PENALIZAÇÃO
- 2 - É VETADA A REPRODUÇÃO DESTES PROJETO, PARA OUTRO FIM, QUE NÃO O DE EXECUÇÃO DO MESMO, PELO CLIENTE, NESTE ENDEREÇO AO CONTRATO FIRMADO ENTRE AMBAS AS PARTES.
- 3 - QUALQUER MODIFICAÇÃO NESTE PROJETO DEVE SER COMUNICADA COM ANTECEDÊNCIA E AUTORIZADA PELO ARQUITETO

CLIENTE:

**PREFEITURA DE MONSENHOR TABOSA**

CNPJ: 07.693.989/0001-05

ENDEREÇO:

PRAÇA DA MATRIZ, s/n, CENTRO, MONSENHOR TABOSA-CE

PROJETO:

PRAÇA 7 DE SETEMBRO

ÁREA TERRENO: 1.864,24m<sup>2</sup>

ÁREA CONSTRUÍDA: 317,00m<sup>2</sup>

CONTEÚDO:

PLANTA IMPLANTAÇÃO  
 PISO TÁTIL

ÁREA AMPLIADA: 130,05m<sup>2</sup>

ÁREA COBERTA: 301,30m<sup>2</sup>

DATA:

SETEMBRO/2019

ESCALA:

1/100

PRANCHA

OPERADOR DE CAD:

Keli Nepomuceno

ETAPA:

PROJETO EXECUTIVO

ANEXO

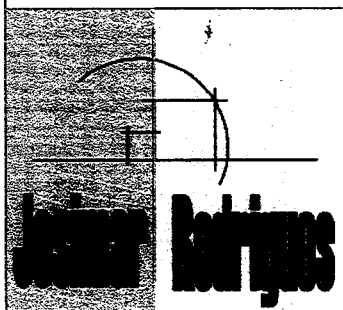

ARQUITETURA e URBANISMO

ARQ. e URB. JOSIMAR RODRIGUES CAU A55850-8

RUA CLOTÁRIO AGLAR ARAÚJO, 370, JUNCO,  
 SOBRAL-CE, BRASIL 62041-150

[josimar-arquitetura@hotmail.com](mailto:josimar-arquitetura@hotmail.com)

fone (088) 9232 7308

fone (088) 9636 9167

ASSOCIADO



ASSOCIAÇÃO  
 BRASILEIRA DOS  
 ESCRITÓRIOS DE  
 ARQUITETURA

LAYER	COR	SP	T
1			
2			
3			
4			
5			
6			
7			
8			
9			
111			
147			

IDIJIAN

ORIRA

PREFEITURA II

PROPRIETÁRIO



----- TUBULAÇÃO DE ÁGUA FRIA EM PVC SOLDÁVEL EM BUTA NA PELO PISO.



CAIXA 40x40x40cm EM ALVENARIA COM FUNDO EM ERTA E TAMPA EM CONCRETO, CANTONEIRAS METÁLICAS, ALÇ. E CADEADO COM PONTO HIDRÁULICO PARA IRRIGAÇÃO.



CAIXA 40x40x40cm EM ALVENARIA COM FUNDO EM ERTA E TAMPA EM CONCRETO CANTONEIRAS METÁLICAS, ALÇ. E CADEADO COM REGISTRO DE GAVETA.

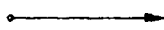

COLUNA QUE SOBE.

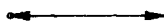

COLUNA QUE PASSA.

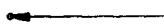

COLUNA QUE DESCE.



## OBSERVAÇÕES:

- 1) TUBULAÇÃO DE ÁGUA FRIA EM PVC SOLDÁVEL
- 2) AS INTERFERÊNCIAS DAS INSTALAÇÕES COM A ESTRUTURA EXISTENTE SERÃO RESOLVIDAS NO TRANSCORRER DA OBRA

IPHAN



OBRA



PREFEITURA



PROPRIETÁRIO



PROPRIETÁRIO

PROJETO

CÁLCULO

CONSTRUÇÃO

Eng. CIVIL - CREA-DE 233950  
RNP 080334348

## OBSERVAÇÃO:

- 1 - OS DIREITOS AUTORAIS DESTA PROJETO SÃO RESERVADOS POR LEI. SEU USO INDEVIDO É DESAUTORIZADO E ESTÁ SUJEITO A PENALIZAÇÃO
- 2 - É VETADA A REPRODUÇÃO DESTA PROJETO, PARA OUTRO FIM, QUE NÃO O DE EXECUÇÃO DO MESMO, PELO CLIENTE, NESTE ENDEREÇO AO CONTRATO FIRMADO ENTRE AMBAS AS PARTES.
- 3 - QUALQUER MODIFICAÇÃO NESTE PROJETO DEVE SER COMUNICADA COM ANTECEDÊNCIA E AUTORIZADA PELO ARQUITETO

PROJETO

## PROJETO DE INSTALAÇÕES DE ÁGUA FRIA

PROPRIETÁRIO

PREFEITURA MUNICIPAL DE MOISÉS FILHO

DESCRIÇÃO

REFORMA DA PRAÇA 7 DE SETEMBRO E CONSTRUÇÃO DE NOVA SEDE ADMINISTRATIVA

ENDEREÇO

PRAÇA 7 DE SETEMBRO - SEDE MOISÉS FILHO - CEP 011

# 2M

ENGENHARIA

PROJENHO DA PRANCHA

1 - PLANTA GERAL PRAÇA

2 - DETALHES GERAIS

ESCALA

1/100

1/100

QUADRO RESUMO

ÁREA CONST.: 300,00m<sup>2</sup>

QUADRO RESUMO

Nº ART - CE20190450832

RESPONSÁVEL TÉCNICO

TOMAZ DE AQUINO G.P.E.

ETAPA:

EXECUTIVA

LAYER	COR	Nº	PEN	WIDTY
1			1.00	
2			0.50	
3			0.30	
4			0.15	
5			0.70	
6			0.15	
7			0.20	
8			0.10	
9			0.10	
111			0.30	

NÚMERO DO PROJETO

037.2019

CADISTA

L.C.F.

DATA

OUTUBRO 2019

PRANCHA 01/01



*[Handwritten signature]*  
ENQ. V. - PRAÇA 333/60  
F.N.P. 060134348

APROVO

PROP.

PROJ.

**INSTALAÇÃO DE PLANTAS**

coro PRAÇA 7 DE SETEMBRO

cliente PREFEITURA DE MONTE ALEGRE

conteúdo planta baixa xxx

endereço PRAÇA DA MATRIZ, CENTRO 010 2013

escala 1:50

CONF. DAS  
MODELO

1	VERM.
2	PRETO
3	VERDE
4	AMARELO
5	ROXO
6	MAGENTA
7	ROSA
8	IND. AZUL
9	IND. VERM.
10	IND. AMARELO
11	IND. VERDE
12	IND. PRETO
13	IND. BRANCO
14	IND. CINZA
15	IND. AZUL
16	IND. VERM.
17	IND. AMARELO
18	IND. VERDE
19	IND. PRETO
20	IND. BRANCO
21	IND. CINZA
22	IND. AZUL
23	IND. VERM.
24	IND. AMARELO
25	IND. VERDE
26	IND. PRETO
27	IND. BRANCO
28	IND. CINZA
29	IND. AZUL
30	IND. VERM.
31	IND. AMARELO
32	IND. VERDE
33	IND. PRETO
34	IND. BRANCO
35	IND. CINZA
36	IND. AZUL
37	IND. VERM.
38	IND. AMARELO
39	IND. VERDE
40	IND. PRETO
41	IND. BRANCO
42	IND. CINZA
43	IND. AZUL
44	IND. VERM.
45	IND. AMARELO
46	IND. VERDE
47	IND. PRETO
48	IND. BRANCO
49	IND. CINZA
50	IND. AZUL
51	IND. VERM.
52	IND. AMARELO
53	IND. VERDE
54	IND. PRETO
55	IND. BRANCO
56	IND. CINZA
57	IND. AZUL
58	IND. VERM.
59	IND. AMARELO
60	IND. VERDE
61	IND. PRETO
62	IND. BRANCO
63	IND. CINZA
64	IND. AZUL
65	IND. VERM.
66	IND. AMARELO
67	IND. VERDE
68	IND. PRETO
69	IND. BRANCO
70	IND. CINZA
71	IND. AZUL
72	IND. VERM.
73	IND. AMARELO
74	IND. VERDE
75	IND. PRETO
76	IND. BRANCO
77	IND. CINZA
78	IND. AZUL
79	IND. VERM.
80	IND. AMARELO
81	IND. VERDE
82	IND. PRETO
83	IND. BRANCO
84	IND. CINZA
85	IND. AZUL
86	IND. VERM.
87	IND. AMARELO
88	IND. VERDE
89	IND. PRETO
90	IND. BRANCO
91	IND. CINZA
92	IND. AZUL
93	IND. VERM.
94	IND. AMARELO
95	IND. VERDE
96	IND. PRETO
97	IND. BRANCO
98	IND. CINZA
99	IND. AZUL
100	IND. VERM.

DA  
EZA



*[Handwritten signature]*  
Eng.º C. A. OPBA-DE-355-11  
R.N.º 060334348

APROVO

---

PROP.

---

PROJ.

---

### INSTALAÇÕES ELÉTRICAS

obra PRAÇA 7 DE SETEMBRO

---

cliente PREFEITURA DE MONTE ALEGRE DO SUL

---

contenúdo planta baixa

---

endereço PRAÇA DA MARIQUINHA, 100 S

---

escala 1:50

CONFIG. DAS PE  
MODELO

CDR	LEN
1 (PRETO)	2
2 (AMARELO)	1
3 (VERDE)	1
4 (CINZA)	4
5 (AZUL)	4
6 (MAGENTA)	1
7 (BRANCO)	1
8 (ROSA)	1
9 (LARANJA)	1
10	10
11	11
21	21
32	32
40	40
41	41
42	42
43	43
44	44
45	45
46	46
47	47
48	48
49	49
50	50
51	51
52	52
53	53
54	54
55	55
56	56
57	57
58	58
59	59
60	60
61	61
62	62
63	63
64	64
65	65
66	66
67	67
68	68
69	69
70	70
71	71
72	72
73	73
74	74
75	75
76	76
77	77
78	78
79	79
80	80
81	81
82	82
83	83
84	84
85	85
86	86
87	87
88	88
89	89
90	90
91	91
92	92
93	93
94	94
95	95
96	96
97	97
98	98
99	99
100	100
101	101
102	102
103	103
104	104
105	105
106	106
107	107
108	108
109	109
110	110
111	111
112	112
113	113
114	114
115	115
116	116
117	117
118	118
119	119
120	120
121	121
122	122
123	123
124	124
125	125
126	126
127	127
128	128
129	129
130	130
131	131
132	132
133	133
134	134
135	135
136	136
137	137
138	138
139	139
140	140
141	141
142	142
143	143
144	144
145	145
146	146
147	147
148	148
149	149
150	150
151	151
152	152
153	153
154	154
155	155
156	156
157	157
158	158
159	159
160	160
161	161
162	162
163	163
164	164
165	165
166	166
167	167
168	168
169	169
170	170
171	171
172	172
173	173
174	174
175	175
176	176
177	177
178	178
179	179
180	180
181	181
182	182
183	183
184	184
185	185
186	186
187	187
188	188
189	189
190	190
191	191
192	192
193	193
194	194
195	195
196	196
197	197
198	198
199	199
200	200
201	201
202	202
203	203
204	204
205	205
206	206
207	207
208	208
209	209
210	210
211	211
212	212
213	213
214	214
215	215
216	216
217	217
218	218
219	219
220	220
221	221
222	222
223	223
224	224
225	225
226	226
227	227
228	228
229	229
230	230
231	231
232	232
233	233
234	234
235	235
236	236
237	237
238	238
239	239
240	240
241	241
242	242
243	243
244	244
245	245
246	246
247	247
248	248
249	249
250	250
251	251
252	252
253	253
254	254
255	255
256	256
257	257
258	258
259	259
260	260
261	261
262	262
263	263
264	264
265	265
266	266
267	267
268	268
269	269
270	270
271	271
272	272
273	273
274	274
275	275
276	276
277	277
278	278
279	279
280	280
281	281
282	282
283	283
284	284
285	285
286	286
287	287
288	288
289	289
290	290
291	291
292	292
293	293
294	294
295	295
296	296
297	297
298	298
299	299
300	300
301	301
302	302
303	303
304	304
305	305
306	306
307	307
308	308
309	309
310	310
311	311
312	312
313	313
314	314
315	315
316	316
317	317
318	318
319	319
320	320
321	321
322	322
323	323
324	324
325	325
326	326
327	327
328	328
329	329
330	330
331	331
332	332
333	333
334	334
335	335
336	336
337	337
338	338
339	339
340	340
341	341
342	342
343	343
344	344
345	345
346	346
347	347
348	348
349	349
350	350
351	351
352	352
353	353
354	354
355	355
356	356
357	357
358	358
359	359
360	360
361	361
362	362
363	363
364	364
365	365
366	366
367	367
368	368
369	369
370	370
371	371
372	372
373	373
374	374
375	375
376	376
377	377
378	378
379	379
380	380
381	381
382	382
383	383
384	384
385	385
386	386
387	387
388	388
389	389
390	390
391	391
392	392
393	393
394	394
395	395
396	396
397	397
398	398
399	399
400	400
401	401
402	402
403	403
404	404
405	405
406	406
407	407
408	408
409	409
410	410
411	411
412	412
413	413
414	414
415	415
416	416
417	417
418	418
419	419
420	420
421	421
422	422
423	423
424	424
425	425
426	426
427	427
428	428
429	429
430	430
431	431
432	432
433	433
434	434
435	435
436	436
437	437
438	438
439	439
440	440
441	441
442	442
443	443
444	444
445	445
446	446
447	447
448	448
449	449
450	450
451	451
452	452
453	453
454	454
455	455
456	456
457	457
458	458
459	459
460	460
461	461
462	462
463	463
464	464
465	465
466	466
467	467
468	468
469	469
470	470
471	471
472	472
473	473
474	474
475	475
476	476
477	477
478	478
479	479
480	480
481	481
482	482
483	483
484	484
485	485
486	486
487	487
488	488
489	489
490	490
491	491
492	492
493	493
494	494
495	495
496	496
497	497
498	498
499	499
500	500

(MIN.)

150/9

CURVA LONGA

LAJE DE CONCRETO COM  
ARMADURA DE FERRO

PISO

PERFIS EM "L" EM F.C.

CX. 80x80x80cm  
EM ALVENARIA  
COM BRITA NO FUNDO

DETALHE POSTE DE ENTRADA  
sem esc.



APROVO

PROP.

PROJ.

*[Handwritten signature]*  
PROJ. ENGENHARIA  
RUA...  
RNP 060334042

INSTALAÇÕES ELÉTRICAS

obra

PRAÇA 7 DE SETEMBRO

cliente

PREFEITURA DE MONSEN-PR TUBOSA

conteudo

planta baixa xxx

endereco

PRAÇA DA MATRIZ CENTRAL

escala

1:50

PROJ. ENGENHARIA  
RUA...  
RNP 060334042

IDA  
REZA.



**LEGENDA DAS INDICAÇÕES E ALTURA DOS PONTOS DE UTILIZAÇÃO DE ÁGUA FRIA EM RELAÇÃO AO PISO**

SIGLA	NOME DO APARELHO	ALTURA
VSCD	VASO SANITÁRIO C. CAIXA DE DESCARGA	180 cm
VS	VASO SANITARIO COM CAIXA ACOPLADA	20 cm
VSVD	VASO SANITARIO COM VALVULA DE DESCARGA	33 cm
MIC	MICTORIO	80 cm
LV	LAVATORIO	60 cm
DCHIG	DUCHA HIGIENICA	30 cm
CH	CHUVEIRO	210 cm
TJ	TORNEIRA DE JARDIM	60 cm
PIA	PIA DE COZINHA	60 cm
RG	REGISTRO DE GAVETA	180 cm
RP	REGISTRO DE PRESSÃO	110 cm

\_\_\_\_\_  
PROPRIETÁRIO

\_\_\_\_\_  
PROJETO

\_\_\_\_\_  
CÁLCULO

\_\_\_\_\_  
CONSTRUÇÃO

Eng. CIVIL - CREA-CE 35395D  
 RNP 060334346

**OBSERVAÇÃO:**

- OS DIREITOS AUTORAIS DESTES PROJETOS SÃO RESERVADOS POR LEI. SEU USO INDIVÍDUO É DESAUTORIZADO E ESTÁ SUJEITO À PENALIZAÇÃO
- É VETADA A REPRODUÇÃO DESTES PROJETOS, PARA OUTRO FIM, QUE NÃO O DE EXECUÇÃO DO MESMO, PELO CLIENTE, NESTE ENDEREÇO AO CONTRATO FIRMADO ENTRE AMBAS AS PARTES.
- QUALQUER MODIFICAÇÃO NESTE PROJETO DEVE SER COMUNICADA COM ANTECEDÊNCIA E AUTORIZADA PELO ARQUITETO

PROJETO

**PROJETO DE INSTALAÇÕES DE ÁGUA FRIA**

PROPRIETÁRIO  
PREFEITURA MUNICIPAL DE MONSENHOR TABOSA

DESCRIÇÃO  
REFORMA DA PRAÇA 7 DE SETEMBRO E CONSTRUÇÃO DE NOVA SEDE ADMINISTRATIVA

ENDEREÇO  
PRAÇA 7 DE SETEMBRO - SEDE - MONSENHOR TABOSA - CEARÁ

DESENHOS DA PRANCHA

- PLANTA PAV. SEMI ENTERRADO
- DETALHES GERAIS
- DETALHE CAIXA D'ÁGUA
- CORTE ESQUEMAT. DO CAIXA D'ÁGUA
- QUADRO DE ESPECIFICAÇÕES

ESCALA

- |       |
|-------|
| 1/100 |
| 1/100 |
| 1/100 |
| S/A   |
| S/A   |

QUADRO RESUMO

ÁREA CONST.: 300,00m<sup>2</sup>

QUADRO RESUMO

Nº ART - CE20190450832

RESPONSÁVEL TÉCNICO

TOMAZ DE AQUINO G.P.F.R.

ETAPA:

EXECUTIVA



LAYER COR Nº	PEN WIDTH
1	1.00
2	0.50
3	0.30
4	0.15
5	0.70
6	0.15
7	0.20
8	0.10
9	0.10
111	COLOR
141	COLOR

- IPHAN
- OBRA
- PREFEITURA
- PROPRIETÁRIO

COR	ESP.
01	1.00
02	0.00
03	0.00
04	0.00
05	0.00
06	0.00
07	0.00
08	0.00
09	0.00
11	10
13	15



- CAIXA
- PREFEITURA
- CREA
- OERA
- PROPRIETARIO

*[Handwritten signature and scribbles]*

**PREFEITURA MUNICIPAL DE MONSENHOR TABOSA**

PROJETO  
 PROJETO ESTRUTURAL DA PRAÇA 7 DE SETEMBRO

DESCRIÇÃO  
 PROJETO ESTRUTURAL DA PRAÇA 7 DE SETEMBRO

ENDEREÇO  
 CENTRO MONSENHOR TABOSA - CEARÁ



DISENHOS DA PRANCHA	ESCALA
LOCAÇÃO	INDICADA

COR	ESP.F
01	1.00
02	0.50
03	0.30
04	0.40
05	0.70
06	0.20
07	0.20
08	0.08
09	0.10
11	10%
13	15%

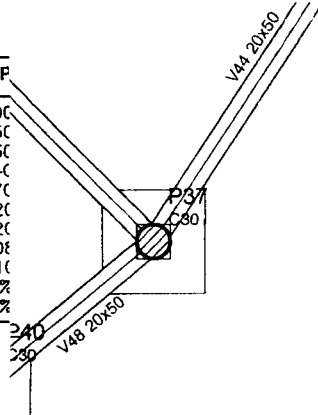

# FUNDAÇÃO (Nível 0)

escala 1:50

P01	Circ 30	0	0
P02	Circ 30	0	0
P03	Circ 30	0	0
P04	Circ 25	0	0
P05	Circ 30	0	0
P06	Circ 25	0	0
P07	Circ 25	0	0
P08	Circ 25	0	0
P09	Circ 25	0	0
P10	Circ 30	0	0
P11	Circ 25	0	0
P12	Circ 25	0	0
P13	Circ 25	0	0
P14	Circ 30	0	0
P15	Circ 30	0	0
P16	Circ 25	0	0
P17	Circ 25	0	0
P18	Circ 25	0	0
P19	Circ 25	0	0
P20	Circ 30	0	0
P21	Circ 30	0	0
P22	Circ 25	0	0
P23	Circ 25	0	0
P24	Circ 30	0	0
P25	Circ 30	0	0
P26	Circ 25	0	0
P27	Circ 25	0	0
P28	Circ 25	0	0
P29	Circ 25	0	0
P30	Circ 30	0	0
P31	Circ 30	0	0
P32	Circ 30	0	0
P33	Circ 30	0	0
P34	Circ 30	0	0
P35	Circ 30	0	0
P36	Circ 30	0	0
P37	Circ 20	0	0
P38	Circ 20	0	0
P39	Circ 20	0	0
P40	Circ 30	0	0
P41	Circ 30	0	0
P42	Circ 30	0	0
P43	Circ 20	0	0
P44	Circ 25	0	0
P45	Circ 25	0	0



CAIXA

PREFEITURA

CREA

OBRA

PROPRIETÁRIO

Legenda dos Símbolos

	Pilar que morre
	Pilar que passa
	Pilar que nasce
	Pilar com mudança de seção

*[Handwritten Signature]*  
 ENG. CIVIL (CREA DE 100360)  
 CPF 03033434-4

## PREFEITURA MUNICIPAL DE MONSENHOR TABOSA

PROJETO  
 PROJETO ESTRUTURAL DA PRAÇA 7 DE SETEMBRO

DESCRIÇÃO  
 PROJETO ESTRUTURAL DA PRAÇA 7 DE SETEMBRO

ENDEREÇO  
 CENTRO MONSENHOR TABOSA - CEARÁ



DESENHOS DA PRANCHA	ESCALA
FORMA - FUNDAÇÃO	INDICADA
FUNDAÇÃO	INDICADA

Resumo do aço

COR	ESP.P
01	1.0C
02	0.5C
03	0.3C
04	0.4C
05	0.7C
06	0.2C
07	0.2C
08	0.08
09	0.1C
11	10%
13	15%

AÇO	QTD	PESO + 10%
(mm)	(t)	(kg)
CA50	5.3	0.2
	10.0	550.4
CA60	5.0	189
PISO TOTAL		
		(kg)
CA50	550.7	
CA60	189	



Volume de concreto (C-25) = 19.53 m³  
 Área de forma = 234.41 m²

48

1:100

SEÇÃO A-A  
ESC 1:40

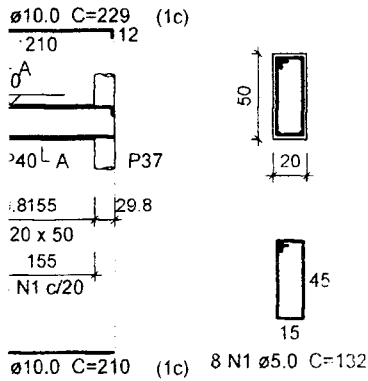

CAIXA

SEÇÃO A-A  
ESC 1:40

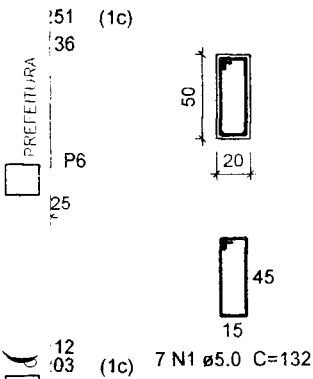

PREFEITURA

12/03

*[Handwritten signature and stamp]*

OBRA

PROPRIETÁRIO

PREFEITURA MUNICIPAL DE MONSENHOR TABOSA

PROJETO  
 PROJETO ESTRUTURAL DA PRAÇA 7 DE SETEMBRO

DESCRIÇÃO  
 PROJETO ESTRUTURAL DA PRAÇA 7 DE SETEMBRO

ENDEREÇO  
 CENTRO MONSENHOR TABOSA - CEARA



DESENHOS DA PRANCHA  
 VIGAS

ESCALA  
 INDICADA

NÚMERO DO PROJETO  
 025.2019

PROJETA  
 EDSON

DATA  
 NOVEMBRO 2019

PRANCHA 03/10



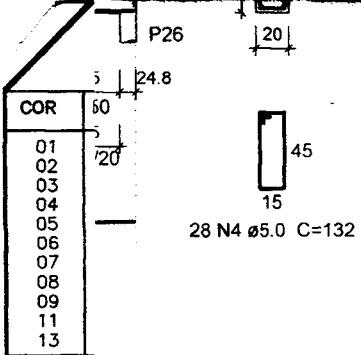

58	20.0	2	275	550
59	20.0	2	530	1160
60	20.0	2	233	466
61	20.0	2	630	1260
62	20.0	3	553	1659
63	20.0	2	315	630
64	20.0	2	952	1904
65	20.0	2	533	1066
66	20.0	1	293	290
67	20.0	2	820	1640
68	20.0	2	322	644
69	20.0	2	560	1120
70	20.0	2	619	1238



Resumo do aço

AÇO	DIAM (mm)	C.TOTAL (m)	PESO + 10% (kg)
CA50	6.3	301	81
	10.0	933.5	633
	12.5	313.3	332
	16.0	65.6	120.8
	20.0	138.3	359.7
CA60	5.0	1697.4	237.8
PESO TOTAL (kg)			
CA50	1536.5		
CA60	287.8		

Volume de concreto (C-25) = 23.18 m³  
 Área de forma = 293.24 m²

*[Handwritten Signature]*  
 Eng. C. DEBA-DE-...  
 RNP 360334346

PREFEITURA MUNICIPAL DE MONSENHOR TABOSA

PROJETO  
 PROJETO ESTRUTURAL DA PRAÇA 7 DE SETEMBRO

DESCRIÇÃO  
 PROJETO ESTRUTURAL DA PRAÇA 7 DE SETEMBRO

ENDEREÇO  
 CENTRO MONSENHOR TABOSA - CEARÁ



DESENHOS DA PRANCHA	ESCALA
SUBSOLO - PILARES	INDICADA
SUBSOLO - VIGAS	INDICADA

COR	ESP. PEI
01	1.00
02	0.50
03	0.30
04	0.40
05	0.70
06	0.20
07	0.20
08	0.08
09	0.10
11	10%
13	15%

64	12.5	2	446	892
65	12.5	2	350	700
66	16.0	2	553	1106
67	16.0	2	290	580
68	16.0	2	196	2392
69	16.0	2	200	2400
70	16.0	2	325	650
71	16.0	2	212	424
72	20.0	1	320	320
73	20.0	1	533	1066
74	20.0	1	235	295
75	20.0	2	915	1830

Resumo do aço

AÇO	DIAM (mm)	C. TOTAL (m)	PESO + 10% (kg)
CA50	6.3	85	25.6
	8.0	46.1	20
	10.0	291.6	197.8
	12.5	36.5	28.1
	16.0	75.6	131.1
CA60	10.0	35.2	95.2
	5.0	575.3	114.5
PESO TOTAL (kg)			
CA50	497.7		
CA60	114.5		



Volume de concreto (C-25) = 9.83 m³  
 Área de forma = 119.13 m²

- CAIXA
- PREFEITURA
- C.R.L.A.
- ORIVA
- PROPRIETÁRIO

*[Handwritten signature]*  
 RNP 050104-04

**PREFEITURA MUNICIPAL DE MONSENHOR TABOSA**

PROJETO  
 PROJETO ESTRUTURAL DA PRAÇA 7 DE SETEMBRO

DESCRIÇÃO  
 PROJETO ESTRUTURAL DA PRAÇA 7 DE SETEMBRO

ENDEREÇO  
 CENTRO MONSENHOR TABOSA - CEARÁ



MONSENHOR DA PRANCHAS  
 SUBSOLO - VIGAS  
 SUBSOLO - FORMA

ESCALA  
 INDICADA  
 INDICADA

NÚMERO DO PROJETO  
 025.2019

ARQUITETA  
 EDSON

DATA  
 NOVEMBRO 2019

PRANCHA 05/10

COR	ESP. PY
01	1.00
02	0.50
03	0.30
04	0.40
05	0.70
06	0.20
07	0.20
08	0.08
09	0.10
11	10%7
13	15%



# Parte A-A (LE1)

escala 1:25

CAIXA

PREFEITURA

CRIA

OBRA

PROPRIETÁRIO

*[Handwritten signature]*  
 Eng.º Edson Edson Edson  
 CPF: 123456789

## PREFEITURA MUNICIPAL DE MONSENHOR TABOSA

PROJETO

PROJETO ESTRUTURAL DA PRAÇA 7 DE SETEMBRO

DESCRIÇÃO

PROJETO ESTRUTURAL DA PRAÇA 7 DE SETEMBRO

ENDEREÇO

CENTRO MONSENHOR TABOSA - CEARÁ

**2M**  
**ENGENHARIA**

DEFINIR DA FRANCA

SUPORTE - LAJE MACIÇA

ESCALA

INDICADA

NÚMERO DO PROJETO

025.2019

CADISTA

EDSON

DATA

NOVEMBRO 2019

PRANCHA

06/06

COR

- 01
- 02
- 03
- 04
- 05
- 06
- 07
- 08
- 09
- 1
- 1.



*[Handwritten signature]*  
 Eng. Civ. EDSON DE ASSIS  
 RGT - 6.0334848

**PREFEITURA MUNICIPAL DE MONSENHOR TABOSA**

PROJETO  
 PROJETO ESTRUTURAL DA PRAÇA 7 DE SETEMBRO

DESCRIÇÃO  
 PROJETO ESTRUTURAL DA PRAÇA 7 DE SETEMBRO

ENDEREÇO  
 CENTRO MONSENHOR TABOSA - UBERABÁ



DESCRIÇÃO DA TABELA	ESCALA
SUBSÍDIO	INDICADA

3 N3 ø5.0 C=132

2 N15 ø10.0 C=182 (1c) 6 N4 ø5.0 C=122

COR

- 01
- 02
- 03
- 04
- 05
- 06
- 07
- 08
- 09
- 11
- 13

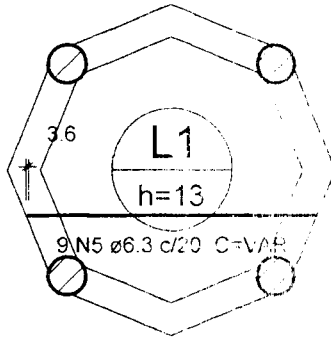

s do pavimento PRAÇA (Eixo X)

escala 1:50

*[Handwritten signature]*  
 Eng.º [Illegible]  
 Rua [Illegible]  
 CEP [Illegible]

### PREFEITURA MUNICIPAL DE MONSENHOR TABOSA

PROJETO

PROJETO ESTRUTURAL DA PRAÇA 7 DE SETEMBRO

DESCRIÇÃO

PROJETO ESTRUTURAL DA PRAÇA 7 DE SETEMBRO

ENDEREÇO

CENTRO MONSENHOR TABOSA - CEARÁ



MONSENHOR TABOSA - CEARÁ

PRAÇA - PILARES

PRAÇA - VIGAS

PRAÇA - LAJE

ESCALA

INDICADA

INDICADA

INDICADA

NÚMERO DO PROJETO

025.2019

PROJETA

EDSON

DATA

NOVEMBRO 2019

PRANCHA

08/10



Lajes

COR	Tipo	Dados				Sobrecarga (kgf/m²)		
		Altura (cm)	Elevação (cm)	Nível (cm)	Peso próprio (kgf/m²)	Adicional	Accidental	Localizada
01	Maciça	13	0	580	325	150	2500	-
02	Maciça	15	0	580	852	0	500	-
03	Maciça	15	0	580	852	0	500	-
04	Maciça	15	0	580	852	0	500	-
05	Maciça	15	0	580	852	0	500	-
06								
07								
08								
09								
11								
13								

Características dos materiais

fck	Ecs
(kgf/cm²)	(kgf/cm²)
250	241500

Armadura máxima do agregado = 19 mm

Pilares

Seção (cm)	Elevação (cm)	Nível (cm)
Circ 30	0	580
Circ 30	0	580
Circ 30	0	580
Circ 30	0	580
Circ 25	0	580
Circ 25	0	580
Circ 30	0	580
Circ 25	0	580
Circ 25	0	580

Legenda dos Pilares

- Pilar que morre
- Pilar que passa
- Pilar que nasce
- Pilar com mudança de seção

*[Handwritten signature]*  
 Eng.º [Illegible]  
 Rua [Illegible], [Illegible]  
 CEP [Illegible] - Monsenhor Tabosa - CE

PREFEITURA MUNICIPAL DE MONSENHOR TABOSA

PROJETO  
 PROJETO ESTRUTURAL DA PRAÇA 7 DE SETEMBRO

DESCRIÇÃO  
 PROJETO ESTRUTURAL DA PRAÇA 7 DE SETEMBRO

ENDEREÇO  
 CENTRO MONSENHOR TABOSA - CEARÁ



DESENHOS DA FRANCHA

DETALHE DO ANFITEATRO

ESCALA

INDICADA

NÚMERO DO PROJETO

025.2019

CADASTRO

EDSON

DATA

NOVEMBRO 2019

PRANCHA 09/10

COR	ESF
01	1
02	0
03	0
04	0
05	0
06	0
07	0
08	0
09	0
11	0
13	1

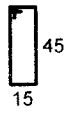
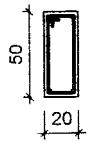

3 N2 Ø5.0 C=132

**ão do aço**

- Positivos X
- V3
  - V6
  - V9
  - V12
  - V15

QUANT	C.UNIT (cm)	C.TOTAL (cm)
100	72	7200
48	132	6336
24	VAR	VAR
24	287	6888
32	115	3680
16	172	2752
16	163	2608

**do aço**

AL	PESO + 10 % (kg)
59.3	108
71.4	29.1

= 2.47 m²

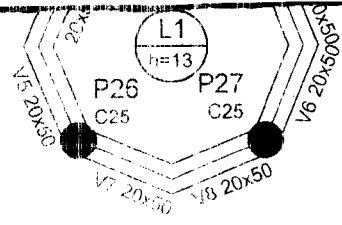

**Forma do pavimento MINARETE (Nível 1160)**

escala 1:50

Vigas			
Nome	Seção (cm)	Elevação (cm)	Nível (cm)
V1	20x50	0	1160
V2	20x50	0	1160
V3	20x50	0	1160
V4	20x50	0	1160
V5	20x50	0	1160
V6	20x50	0	1160
V7	20x50	0	1160
V8	20x50	0	1160

Lajes						Dados		Sobrecarga (kgf/m²)	
Nome	Tipo	Altura (cm)	Elevação (cm)	Nível (cm)	Peso proprio (kgf/m²)	Adicional	Acidental		
L1	Maciça	13	0	1160	325	150	1000		

**Características dos materiais**

fck (kgf/cm²)	Ecs (kgf/cm²)
250	241500

Dimensão máxima do agregado = 19 mm

Pilares			
Nome	Seção (cm)	Elevação (cm)	Nível (cm)
P18	Circ 25	0	1160
P19	Circ 25	0	1160
P26	Circ 25	0	1160
P27	Circ 25	0	1160

*[Handwritten signature and stamp]*

**PREFEITURA MUNICIPAL DE MONSENHOR TABOSA**

PROJETO  
 PROJETO ESTRUTURAL DA PRAÇA 7 DE SETEMBRO  
 DESCRIÇÃO  
 PROJETO ESTRUTURAL DA PRAÇA 7 DE SETEMBRO  
 ENDEREÇO  
 CENTRO MONSENHOR TABOSA - CEARÁ



LESENHOS DA PRANCHA	ESCALA
RESERVATÓRIO - PILARES - VIGAS - LAJE	INDICADA
RESERVATÓRIO - FORMA	INDICADA
MINARETE - PILARES - VIGAS - LAJE	INDICADA
MINARETE - FORMA	INDICADA